

Серийный № _____



**Машина холодильная
сплит-система / моноблок**

ПАСПОРТ

РУКОВОДСТВО ПО ЭКСПЛУАТАЦИИ

012025 ПС

2025г

Декларация о соответствии требованиям: Технический регламент Таможенного союза ТР ТС 010/2011 "О безопасности машин и оборудования" (утв. Решением КТС от 18 октября 2011г. № 823)

Технический регламент Таможенного союза ТР ТС 004/2011 "О безопасности низковольтного оборудования" (утв. Решением КТС от 16 августа 2011 г. № 768)

Технический регламент Таможенного союза ТР ТС 020/2011 "Электромагнитная совместимость технических средств" (утв. Решением КТС от 09 декабря 2011г. № 879)

СОДЕРЖАНИЕ

- 1. ОСНОВНЫЕ СВЕДЕНИЯ ОБ ИЗДЕЛИИ И ТЕХНИЧЕСКИЕ ДАННЫЕ**
- 2. СВИДЕТЕЛЬСТВО О ПРИЕМКЕ**
- 3. СВИДЕТЕЛЬСТВО ОБ УПАКОВЫВАНИИ**
- 4. КОМПЛЕКТНОСТЬ**
- 5. КОНСЕРВАЦИЯ**
- 6. СВЕДЕНИЯ ОБ УТИЛИЗАЦИЯ**
- 7. ГАРАНТИИ ИЗГОТОВИТЕЛЯ**
- 8. ЗАМЕТКИ ПО ЭКСПЛУАТАЦИИ И ХРАНЕНИЮ**

Приложение 1. Результаты сервисного обслуживания

Приложение 2. Схемы электрические.

Приложение 3. Акт технического состояния. ОБРАЗЕЦ.

Приложение 4. Таблица параметров контроллера Carel.

Приложение 5. Инструкция по управлению электронного блока

Приложение 5. Декларация соответствия.

Настоящее "Руководство по эксплуатации" предназначено для ознакомления с устройством, правилами эксплуатации моноблока / сплит-системы. Перед пуском изделия в работу следует внимательно ознакомиться с настоящим "Руководством по эксплуатации" и следовать его указаниям.

Изготовитель оставляет за собой право вносить в "Руководство по эксплуатации" необходимые изменения в любое время без предварительного уведомления.

Изготовитель полностью снимает с себя ответственность за вред, причиненный людям или материальным ценностям вследствие несоблюдения предписаний данного "Руководства по эксплуатации".

1. ОСНОВНЫЕ СВЕДЕНИЯ ОБ ИЗДЕЛИИ И ТЕХНИЧЕСКИЕ ДАННЫЕ

1.1 Машина холодильная предназначена для выработки искусственного холода: для создания и поддержания необходимых температурных режимов, обеспечивающих сохранность Товара, требуемого соответствующий режим хранения по ГОСТ 23833-95.

1.2 Холодильные машины АСК (моноблоки / сплит-системы) предназначены для установки на стены холодильной камеры, выполненной из сэндвич-панелей с наполнителем ППУ или ПИР толщиной не менее 80мм и не более 150мм. В сплит-системах компрессорно-конденсаторный блок отделен от воздухоохладителя, устанавливаемого внутри холодильной камеры, что позволяет устанавливать их на определенном расстоянии друг от друга. Компрессорно-конденсаторный блок и воздухоохладитель поставляются заправленные азотом. Моноблок - холодильная машина, выполненная в виде единого блока, воздухоохладитель которого устанавливается внутри холодильной камеры, а компрессорно-конденсаторный блок - снаружи. При установке на холодильную камеру из сэндвич-панелей толщиной 80мм рекомендуется под наружный блок устанавливать подставку.

1.3 Машины изготовлены в климатическом исполнении "У" для работы в условиях окружающего воздуха при температуре от -35°C до 40°C (при условии применения соответствующих опций) и относительной влажности от 80 до 40 %.

1.4 Все холодильные машины АСК состоят из высококачественных компонентов. Каждая сборочная единица проходит проверку контроля качества на заводе. Поэтому компания АСК-холод гарантирует высокий уровень, надежность и безопасность своего оборудования.

1.5. Расшифровка наименования:

1) М – моноблок,

С – сплит-система.

2) С- среднетемпературный режим (минус 5...10°C)

Н - низкотемпературный режим (минус 25...минус 10°C)

3) Дополнительные опции:

W1 - «Зимний» комплект - предназначен для работы холодильной машины при температуре окружающего воздуха до минус 30°C

W2 - «Зимний» комплект - предназначен для работы холодильной машины при температуре окружающего воздуха до минус 35°C. Для безопасной работы необходимо предварительно включить автомат питания подогрева компрессора не менее 24 ч до запуска работы холодильной установки.

W3 – регулятор скорости вращения вентиляторов конденсатора (для моделей 3, 4 и 5 габарита)

W4 - «Зимний» комплект - предназначен для работы холодильной машины при температуре окружающего воздуха до минус 35°C (для моделей 4 и 5 габарита). Для безопасной работы необходимо предварительно включить автомат питания подогрева компрессора не менее 24 ч до запуска работы холодильной установки.

Р - Выносной пульт управления – при необходимости установки пульта управления на расстоянии от наружного блока

S - Шумоизоляция корпуса наружного блока

V - Запорные вентили (для сплит-систем), заправка фреоном (для 1,2,3габарита)

R - Защитные функции – реле давления по высокому и низкому давлению для 1 и 2 габарита

G - GSM-мониторинг

Ls – отделитель жидкости с обогревом (для моделей 4 и 5 габарита)

4) Обозначение серии:

Без обозначения – стандартная серия АСК

ЭКО – эконо-серия АСК ЭКО

п – напольно-потолочная серия АСК-п

1.6 Основные технические характеристики

(для серии АСК ЭКО и АСК-п технические данные таблицы принимать по маркировкам стандартной серии АСК)

Температурный режим	Наименование	Холодопроизводительность*, кВт	Потребляемая мощность, кВт	Хладагент	Количество фреона**, кг	Напряжение, В-Фаза-Герц
Среднетемпературные машины (Ткам = -5...+10 °С)	МС-11	0,77	0,75	404А	0,80	220-1-50
	МС-12	0,95	0,75	404А	0,80	220-1-50
	МС-13	1,28	0,85	404А	0,85	220-1-50
	МС-20	1,28	1,20	404А	1,10	220-1-50
	МС-21	2,01	1,20	404А	1,20	220-1-50
	МС-22	2,57	1,60	404А	1,40	220-1-50
	МС-31	3,09	1,60	404А	1,50	380-3-50
	МС-32	3,89	2,20	404А	1,80	380-3-50
	СС-11	0,7	0,75	404А	-	220-1-50
	СС-12	0,95	0,75	404А	-	220-1-50
	СС-13	1,28	0,85	404А	-	220-1-50
	СС-20	1,28	1,20	404А	-	220-1-50
	СС-21	2,01	1,20	404А	-	220-1-50
	СС-22	2,57	1,60	404А	-	220-1-50
	СС-31	3,09	1,60	404А	-	380-3-50
	СС-32	3,89	2,20	404А	-	380-3-50
	СС-41	5,10	3,45	404А	-	380-3-50
	СС-42	5,81	3,55	404А	-	380-3-50
	СС-43	6,61	3,98	404А	-	380-3-50
	СС-51	5,50	3,73	404А	-	380-3-50
СС-52	7,10	4,60	404А	-	380-3-50	
СС-53	8,96	5,06	404А	-	380-3-50	
СС-54	9,60	5,59	404А	-	380-3-50	
Низкотемпературные машины (Ткам = -10...-25 °С)	МН-12	0,79	0,84	404А	0,80	220-1-50
	МН-13	1,01	1,13	404А	1,10	220-1-50
	МН-21	1,01	1,23	404А	0,80	220-1-50
	МН-22	1,77	1,65	404А	1,20	380-3-50
	МН-23	2,01	1,98	404А	1,30	380-3-50
	МН-31	2,31	1,98	404А	1,40	380-3-50
	МН-32	2,98	2,82	404А	1,80	380-3-50
	СН-12	0,79	0,84	404А	-	220-1-50
	СН-13	1,01	1,13	404А	-	220-1-50
	СН-21	1,01	1,23	404А	-	220-1-50
	СН-22	1,77	1,65	404А	-	380-3-50
	СН-23	2,01	1,98	404А	-	380-3-50
	СН-31	2,31	1,98	404А	-	380-3-50
	СН-32	2,98	2,82	404А	-	380-3-50
	СН-40	2,98	3,22	404А	-	380-3-50

	СН-41	3,60	3,89	404А	-	380-3-50
	СН-42	4,34	4,30	404А	-	380-3-50
	СН-51	7,14	6,60	404А	-	380-3-50
	СН-52	9,58	8,50	404А	-	380-3-50

Примечание:

**Холодопроизводительность указана:*

- Для среднетемпературных систем: при $T_{кам}=0^{\circ}C$, $T_{конд}=45^{\circ}C$, $T_{окр.ср}=30^{\circ}C$;

- Для низкотемпературных систем: при $T_{кам}=-18^{\circ}C$, $T_{конд}=45^{\circ}C$, $T_{окр.ср}=30^{\circ}C$.

***Количество фреона для заправки моноблоков указано ориентировочно и регулируется в зависимости от требуемых режимов работы моноблока.*

Количество фреона для заправки сплит-систем определяется как доза заправки моноблока аналогичной модели + длина трассы и регулируется во время пуска-наладки специалистом монтажной службы.

1.7 Подбор холодильных машин

Подбор холодильных машин АСК предварительно выполняется по таблицам подбора, представленным в «ТЕХНИЧЕСКОМ КАТАЛОГЕ МОНОБЛОКОВ И СПЛИТ-СИСТЕМ АСК», с учетом условий, указанных в «ТЕХНИЧЕСКОМ КАТАЛОГЕ».

Изготовитель обращает внимание, что Таблица подбора носит информационный характер и не является основанием для окончательного выбора холодильной установки. Выбор холодильной установки производится специалистом путем теплотехнических расчетов и сравнения их с таблицей подбора.

1.7 Базовая комплектация моноблоков и сплит-систем

Наименование	Стандартная серия	Серия ЭКО	Напольно-потолочная серия
Корпус из оцинкованной стали с белым полимерным покрытием в защитной пленке	+	+	+
Компрессор поршневой герметичный Tecumseh (может быть заменен производителем на аналог без ухудшения качества)	+	+	+
Конденсатор и испаритель ребристо-трубный (ламельный) (Россия): материал трубы – медь, ребер - алюминиевый сплав	+	+	+
Система автоматики представляет собой микропроцессорный контроллер Danfoss/Eliwell (может быть заменен производителем на аналог без ухудшения качества), обеспечивающий работу холодильной установки по программе пользователя	+	+	+
Оттайка автоматическая. Нагрев испарителя и поддона производится ТЭНами	+	+	+
В дренажный шланг установлен ПЭН, исключающий замерзание трубки 3 м	+	1,5м	+
Докипатель для моделей 1,2,3 габарита	+	+	+
Фильтр-осушитель	+	+	+
Капиллярная трубка (для моделей 1,2,3 габарита) или ТРВ с расширительной вставкой (для моделей 4,5 габарита)	+	+	+
Вводной автомат	+	+	+
Магнитный пускатель на включение компрессора	+	-	+
Магнитный пускатель на включение электрооттайки (для моделей от 2 габарита).	+	-	+
Реле высокого давления - для моделей с 1-фазным компрессором. Реле высокого и низкого давления - для моделей с 3-фазным компрессором.	+	-	+
Осевые вентиляторы повышенной производительности	+	+	+
Обвязка компонентов осуществляется медной трубой с толщиной стенки не менее 0,85мм	+	+	+
Обвязка электрической части выполняется проводами ГОСТ сечением не менее 1,5мм ²	+	+	+
Кнопка включения установки	+	+	+
Монитор напряжения на моделях 3,4,5 габарита	+	-	+
Ресивер жидкого хладагента на моделях 4,5 габарита	+	-	+
Соленоидный вентиль +смотровое стекло на жидкостной линии на моделях 4,5 габарита	+	-	+
Выносной пульт управления для сплит-систем	+	-	+
Реле давления для включения/отключения вентиляторов конденсатора по заданному давлению конденсации для моделей 4 и 5 габарита	+	-	+

2. СВИДЕТЕЛЬСТВО О ПРИЕМКЕ

наименование изделия

обозначение

заводской номер

изготовлен и принят в соответствии с обязательными требованиями государственных (национальных) стандартов, действующей технической документацией и признан годным для эксплуатации.

Начальник производства

МП

личная подпись

расшифровка подписи

год, месяц, число

линия отреза при поставке на экспорт

Руководитель предприятия

обозначение документа, по которому производится поставка

МП

личная подпись

расшифровка подписи

год, месяц, число

Заказчик (при наличии)

МП

личная подпись

расшифровка подписи

год, месяц, число

**Акт
Технологических испытаний**

Настоящий акт составлен « ____ » _____ **20** ____ г. **представителем Исполнителя** _____
(название организации, фирмы и т.п., должность, Ф.И.О.)

В том, что машина холодильная моноблок / сплит-система _____ № _____ после завершения сборочных работ была подвергнута испытаниям:

1. Опрессовка давлением не менее 20 бар продолжительностью 24 часа.
2. Проверка щита управления и элементов автоматики.

машина холодильная моноблок / сплит-система _____ № _____ соответствует нормам ТУ 3644-001-12902653-2015.

Отклонений не обнаружено.

На основании вышеизложенного считать машина холодильная моноблок / сплит-система _____ № _____ готовым к пуску в эксплуатацию.

Нач. производства _____
« ____ » _____ 20 ____ г.

Инженер ОТК _____
« ____ » _____ 20 ____ г.

**Акт
Приемо-сдаточных испытаний**

Настоящий акт составлен « _____ » _____ 20____ г. представителем Заказчика

_____ (название организации, фирмы и т.п., должность, Ф.И.О.)

И представителем Исполнителя _____

_____ (название организации, фирмы и т.п., должность, Ф.И.О.)

В том, что машина холодильная моноблок / сплит-система _____ № _____ после завершения монтажных работ был подвергнут предпусковым, пусковым и наладочным испытаниям, во время которых было установлено, что машина холодильная моноблок / сплит-система _____ № _____ обеспечивает требуемые режимные параметры в

_____ (наименование и марка потребителя холода,

_____ наименование и адрес, где размещен потребитель холода)

Отклонений не обнаружено.

На основании вышеизложенного считать, что машина холодильная моноблок / сплит-система _____ № _____ готова к пуску эксплуатацию.

Приложение _____

(на _____ листах)

Исполнитель

Заказчик

М.П. _____
подпись

М.П. _____
подпись

« _____ » _____ 20____ г.

« _____ » _____ 20____ г.

**Акт
пуска изделия в эксплуатацию**

Настоящий акт составлен « _____ » _____ 20__ г. представителем Заказчика

_____ (название организации, фирмы и т.п., должность, Ф.И.О.)

И представителем Исполнителя _____

_____ (название организации, фирмы и т.п., должность, Ф.И.О.)

В том, что машина холодильная моноблок / сплит-система _____ № _____ смонтирована, испытана и пущена в эксплуатацию с « _____ » _____ 20__ г.

в

_____ (наименование, адрес организации, где введено изделие в эксплуатацию)

Приложение _____

(на _____ листах)

Исполнитель

Заказчик

М.П. _____
подпись

М.П. _____
подпись

« _____ » _____ 20__ г.

« _____ » _____ 20__ г.

3. СВИДЕТЕЛЬСТВО ОБ УПАКОВЫВАНИИ

наименование изделия

обозначение

заводской номер

Упакован _____
наименование или код изготовителя

согласно требованиям, предусмотренным в действующей технической документации

..... должность

личная подпись

расшифровка подписи

год, месяц, число

4. КОМПЛЕКТНОСТЬ

ВНИМАНИЕ!!! Изготовитель оставляет за собой право вносить изменения в конструкцию и комплектацию, не ухудшающие его работу, без дополнительного уведомления потребителя.

Обозначение	Наименование	Количество	Заводской номер	Примечание
Холодильный моноблок в сборе	МС, МН МСп, МНп МС-ЭКО, МН-ЭКО	—	—————	
Агрегат в сборе	СС, СН ССп, СНп СС-ЭКО, СН-ЭКО	—	—————	
Воздухоохладитель в сборе		—		
Обозначение серии				
012024ПС	Паспорт	1 шт		
	Электрические схемы	комплект		

Примечание: Возможна поставка запасных частей по согласованию с Заказчиком и оформляется в виде дополнительной ведомости.

4.1 Дополнительные сведения о комплектности

Обозначение дополнительной опции	Расшифровка обозначения	Присутствие на агрегате
W1	«Зимний» комплект - предназначен для работы холодильной машины при температуре окружающего воздуха до минус 30°C	
W2	«Зимний» комплект - предназначен для работы холодильной машины при температуре окружающего воздуха до минус 35°C	
W3	Регулятор скорости вращения вентиляторов конденсатора (для моделей 3, 4 и 5 габарита)	
W4	«Зимний» комплект - предназначен для работы холодильной машины при температуре окружающего воздуха до минус 35°C (для моделей 4-5 габарита)	
P	Выносной пульт управления	
S	Шумоизоляция корпуса компрессорно-конденсаторного (наружного) блока	
V	Запорные вентили (для сплит-систем), заправка фреоном(для 1,2,3габарита)	
R	Защитные функции – реле давления по высокому и низкому давлению для 1 и 2 габарита	
G	GSM-мониторинг	
Ls	Отделитель жидкости с обогревом (для моделей 4-5 габарита)	

Комплект поставки принял _____
(название организации, фирмы и т.п., должность, Ф.И.О)

5. КОНСЕРВАЦИЯ

Дата	Наименование работы	Срок действия, год	Должность, фамилия и подпись

6. СВЕДЕНИЯ ОБ УТИЛИЗАЦИИ

Разработать план работ и согласовать со всеми участвующим сторонами (представление лицензий и прочих разрешительных документов на осуществление данной деятельности), а также осуществить:

- Обесточивание систем, выполнение мероприятий по пожарной безопасности
- Скачивание, выкачивание, сбор хладагента в ёмкости для транспортировки
- Сбор компрессорного масла в ёмкости для транспортировки
- Демонтаж холодильных машин (разборка, резка, разделение по компонентам)
- Подготовку и выдачу документации, акты об утилизации, переработке, регенерации, уничтожении, захоронении.

7. ГАРАНТИИ ИЗГОТОВИТЕЛЯ

Изготовитель гарантирует нормальную работу холодильной машины при соблюдении потребителем условий транспортирования, хранения, монтажа, обслуживания и эксплуатации.

7.1 Гарантийный срок работы холодильной машины 12 месяцев с даты передачи холодильной машины Заказчику, отмеченной в отгрузочных документах.

7.2 Гарантийные обязательства распространяются на подтвержденные заводские дефекты при условии соблюдения Заказчиком требований Правил и Руководства по эксплуатации.

7.3 Гарантия действительна при наличии:

- 1) Договора на поставку.
- 2) Технической документации, передаваемой Поставщиком (Паспорт и т.д.).
- 3) Акта-рекламации, подписанного представителем эксплуатирующей организации и (или) клиентом, и Исполнителя, выполнявшего монтажные и пуско-наладочные работы, и заверенного печатями.
- 4) Акта выполненных работ (монтаж и пуско-наладка) специализированной организацией.
- 5) Подписанного Договора на сервисное обслуживание и Актов выполненных сервисных работ за предыдущие месяцы от специализированной организации, имеющей соответствующий опыт, специалистов, инструмент и аттестацию, начиная со дня монтажа и пуско-наладки оборудования.

7.4 При выполнении монтажных и пуско-наладочных работ специализированными организациями (фирмами) необходимо в Акте пуска изделия в эксплуатацию занести полные сведения об организации (фирме), отметить наличие лицензии на право ведения данных работ. В противном случае Изготовитель не сможет выполнить свои гарантийные обязательства.

7.5 Гарантия недействительна, если:

- Не были полностью выполнены все правила эксплуатации в соответствии с общепринятыми требованиями, требованиями и документацией завода-изготовителя, характеристиками изделия.
- Предмет поставки был подвергнут изменениям, либо в оборудовании были встроены части инородного происхождения без письменного согласия Изготовителя.
- Детали и смонтированные коммуникации имеют повреждения, возникшие вследствие ошибок при эксплуатации, небрежности, ненадлежащего содержания и хранения и т.д.
- Технические параметры электропитания не соответствуют техническим характеристикам оборудования.
- Допущены нарушения технологических режимов охлаждения и др.
- Не осуществлялось должное сервисное обслуживание оборудования.

- Оборудование использовано не по назначению и т.д.

7.6. Гарантия на изделие не включает в себя техническое обслуживание оборудования в течение гарантийного срока. Техническое обслуживание производится по отдельному Договору.

7.7. Гарантия действительна исключительно при соблюдении выполнения ежемесячного сервисного обслуживания, что подтверждается Договором на сервисное обслуживание и Актов выполненных сервисных работ за предыдущие месяцы со специализированной организацией, имеющей соответствующий опыт, персонал, инструмент.

7.8. Сроки гарантии не продлеваются в случае ремонта или замены деталей и узлов.

7.9. При любом изменении гидравлических или электрических схем, либо других изменений в конструкции холодильной машины без письменного согласования с Изготовителем, Изготовитель снимает с себя ответственность за нормальную работу холодильной машины (изделия), а также оставляет за собой право отказать Заказчику в исполнении своих гарантийных обязательств.

7.10. В случае выхода оборудования из строя, его демонтаж осуществляется только после получения и рассмотрения Изготовителем акта-рекламации, с подробным описанием гарантийного случая, и фото- и видеоматериалов смонтированного оборудования и дефекта. Дополнительная проверка оборудования или его частей осуществляется только на ремонтной базе Изготовителя.

7.11. Детали, снятые и замененные в течение гарантийного срока, являются собственностью Изготовителя.

7.12. Изготовитель не осуществляет замену электроламп, фильтров, клавишных выключателей и иных деталей, вышедших из строя по причине нормального (естественного) износа, а также расходных материалов.

8. ЗАМЕТКИ ПО ЭКСПЛУАТАЦИИ И ХРАНЕНИЮ

8.1 Правила хранения

8.1.1. Хранение холодильных машин осуществляется в транспортной таре предприятия-изготовителя по группе 4 ГОСТ 15150 при температуре окружающей среды не ниже минус 35 °С.

8.1.2. Срок хранения – не более 12 месяцев.

8.2 Транспортирование

8.2.1. Упакованные холодильные машины допускается транспортировать всеми видами транспорта, за исключением воздушного.

8.2.2. Условия транспортирования в части воздействия климатических факторов – группа 4 по ГОСТ 15150, а по части механических факторов – С по ГОСТ 23170.

8.2.3. При транспортировке должна быть обеспечена защита транспортной тары от механических повреждений.

8.2.4. Расстановка и крепление тары в транспортных средствах должно обеспечивать устойчивое положение и исключать возможность смещения при транспортировании. Ориентация тары должна быть в соответствии с манипуляционными знаками.

8.2.5. Загрузка и разгрузка изделий производится осторожно, не допуская ударов и толчков.

8.3 Сведения о техническом обслуживании

8.3.1. Регламентное техническое обслуживание осуществляется по годовому графику, который разрабатывается центром, осуществляющим технический сервис.

8.3.2. Периодичность регламентного технического обслуживания – ежемесячно с момента пуска оборудования в эксплуатацию.

8.3.3. Результаты технического обслуживания: см. приложение 1.

8.4 Эксплуатация и обслуживание

8.4.1 Устройство и работа изделия.

8.4.1.1 Холодильная установка состоит из компрессора, конденсатора, фильтра осушителя, капиллярной трубки, испарителя, докисателя.

Тип конденсатора и испарителя – ребристо-трубный с обдувом осевым вентилятором. Материал трубы – медь, ребер – алюминиевый сплав.

Система автоматики представляет собой микропроцессорный контроллер, обеспечивающий работу холодильной установки по программе пользователя.

Защита компрессора обеспечивается с помощью реле высокого и низкого давления, а холодильной установки стандартной серии 3, 4 и 5 габарита - дополнительно установкой монитора напряжений. Для обеспечения стабильного давления конденсации фреона может быть установлен автоматический регулятор давления конденсации, отключаемый выключателем по желанию потребителя.

Оттайка автоматическая. Нагрев испарителя и поддона производится ТЭНами. В шланг слива конденсата оттайки установлен ПЭН, исключающий замерзание трубки.

8.4.1.2 Электрические схемы изделия приведены в Приложении 2.

8.4.2 Монтаж моноблоков и сплит-систем.

Монтаж холодильной машины (моноблока / сплит-системы) должен выполняться квалифицированными специалистами

8.4.2.1 Холодильная машина должна быть установлена на холодильной камере по ГОСТ 23833-95 в сухом помещении либо на улице под навесом при температуре окружающего воздуха от минус -35°C до 40°C (при условии применения соответствующих опций) и относительной влажности от 80 до 40%.

8.4.2.2 Установка холодильной машины должна быть на расстоянии не менее 0,1м от стен и 0,6м от потолка помещения, ширина прохода к машине - не менее 0,7м.

8.4.2.3 Холодильная машина не должна подвергаться солнечному облучению. Не допускается установка вблизи машины отопительных приборов на расстоянии менее 1,5м.

8.4.2.4 Пол помещения, где будет расположено торговое холодильное оборудование с установленной в нем холодильной машиной, должен быть выровненным в горизонтальной плоскости.

8.4.2.5 Холодильные моноблоки устанавливаются на боковых стенах камеры. Для МС, МН-12,13,21,31,32,40,41,42,43 на боковой панели выполняется отверстие, в соответствии с рис.1.

рис.1

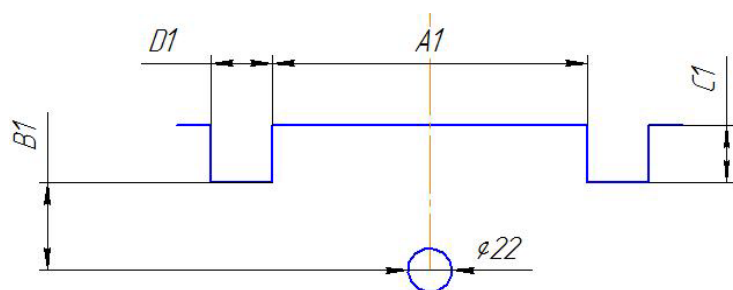

Модель	A1,мм	B1,мм	C1,мм	D1,мм
МС-11,12,13, МН -12,13	345	232	55	40
МС -31-32 МН -31, 32	630	446	65	50
МС -20,21,22 МН -21,22,23	646	232	55	40

8.4.2.6 При монтаже сплит-системы воздухоохладитель крепится к потолочной плите крепежом, прилагаемом в ЗИПе. Агрегат устанавливают с наружной стороны камеры, стараясь уменьшить расстояние между агрегатом и воздухоохладителем. Соединительные трубы должны иметь диаметр как у выходов труб агрегата. Труба возврата фреона, проходящая за пределами холодильной камеры должна быть теплоизолирована.

ВНИМАНИЕ! Соединительные трубы между наружным блоком и воздухоохладителем (внутренним блоком) должны быть выполнены с соблюдением всех требований по монтажу фреоновых трубопроводов с применением маслоподъемных, запорных петлей и уклонов не более 10 м. При длине трубы до 15 метров требуется дозаправка в холодильную систему масла. При необходимости длины трубы свыше 15 метров требуется консультация со специалистами завода-изготовителя.

При соединении силового кабеля к трехфазной сети ориентация фазовых проводников не требуется, КРОМЕ моноблоков и сплит-систем, имеющих мониторы напряжений. Если при первом запуске система не включается, необходимо две любые фазы поменять местами.

Для обеспечения электробезопасности, желто-зеленый провод должен быть подключен к отдельному контуру заземления.

8.4.2.7 Обслуживать изделие должно ответственное лицо или компания, назначенное руководителем предприятия-владельца оборудования, прошедшего обучение в техническом центре по холодильной технике.

Ответственное лицо должно знать устройство и работу холодильной установки, уметь включать установку и настраивать ее на необходимый температурный режим, знать и строго соблюдать правила по технике безопасности.

8.4.3 Порядок работы:

- Включить автоматический выключатель, подать напряжение на установку,
- Включить клавишный выключатель на панели установки, при этом должно светиться сегментные знаки на дисплее контроллера. Через 10 секунд на дисплее устанавливается цифровое значение текущей температуры в охлажденном объеме, включаются компрессор и вентиляторы, и установка начинает работать на холодообразование. Температуру в охлажденном объеме устанавливают путем задания ее на дисплее контроллера.
- При установившемся режиме и нормальной работе холодильной машины:
 - ✓ компрессор отключается по достижении заданной температуры в камере, срабатывании защиты – теплового реле, датчика высокого и низкого давления, монитора напряжений, автоматического выключателя, выхода из строя предохранителей на период оттайки.
 - ✓ вентиляторы воздухоохладителя отключаются на период оттайки, а вентиляторы конденсатора на период отключения компрессора (у холодильных машин, имеющих регулятор давления конденсации, частота вращения вентиляторов конденсатора может колебаться до нуля).
- В случае образования большой толщины «Снеговой шубы» на испарителе – включите режим принудительного оттаивания.
- Эксплуатационные гарантированные режимы работы установки без применения опций:
 - температура внешней среды 12...32°C, относительная влажность от 80% до 40%,
 - температура во внутреннем объеме холодильной камеры, создаваемая машинами типов: СС и МС ... от минус 5 до +10°C, СН и МН от минус 10 до минус 25°C,
 - применяемый хладагент – R404A,
 - изменение питающего напряжения – плюс 10 минус 15 процентов от номинального напряжения,
 - коэффициент рабочего времени – не более 0,75 при своевременной очистке теплообменников и ежемесячных профилактических работах, проводимых сервисным центром.

8.4.4 Меры безопасности

8.4.4.1 Степень защиты оборудования IP 20

8.4.4.2 Перед пуском установки необходимо убедиться в целостности изоляции проводников, надежности соединений и качестве заземления.

Без заземления включать установку запрещается!

8.4.4.3 Если есть признаки ненормальной работы холодильной установки или обнаружены нарушения в электрической части, эксплуатирующим лицам следует немедленно отключить установку и вызвать механика.

Категорически запрещается обслуживающему персоналу производить ремонт и регулировку режимов работы установки!

8.4.4.4 При проведении санитарной обработки, профилактических и ремонтных работ, установка должна быть отключена от сети. Запрещается мыть холодильную машину под струей воды или с использованием вредных веществ.

8.4.4.5 Запрещается использовать холодильную машину во взрывоопасной среде, вблизи источников влаги и тепла.

8.4.4.6 После длительного перерыва в работе установки пуск ее в работу может быть произведен только после тщательной проверки представителем сервисного центра.

8.4.5 Возможные неисправности и способы их устранения

8.4.5.1 При возникновении неисправностей или признаков ненормальной работы (снижение производительности, частая остановка и пуск компрессора и т.д), необходимо вызвать механика для их устранения. Возможные неисправности представлены в таблице.

Наименование неисправности, внешние проявления и дополнительные признаки	Вероятная причина	Способы устранения
1. Моноблок не работает, световой индикатор не светится	Нет электропитания. Большая асимметрия плеч напряжения питания.	- проверить наличие напряжения в сети; - проверить состояние сетевого шнура и соединения; - проверить целостность предохранителя F1, находящегося в предохранительной колодке электрического ящика; - произвести проверку 3фазной сети на асимметрию плеч и величины линейного напряжения. - посмотреть неисправности линии питания
2. Холодильная машина работает долго и непрерывно. В охлаждаемом объеме не поддерживается заданная температура	Частая загрузка теплым продуктом. Частый режим открывания дверей. Испаритель покрыт толстым слоем льда, повышенная влажность продукта. Нарушена герметичность камеры	Избегать загрузки камеры теплыми продуктами. Уменьшить грузооборот продуктов. Уменьшить частоту открывания дверей холодильной камеры. Оттаять испаритель, введя режим принудительного оттаивания. Уменьшить интервал между оттайками. Проверить уплотнение дверей, межпанельных стыков, неисправность дверей устранить, зазоры в стыках герметизировать.
3. Холодильная машина работает короткими циклами	Камера слишком плотно загружена продуктами. Слишком высокая температура окружающей среды. Нарушена циркуляция воздуха в конденсаторе.	При загрузке обеспечить свободный поток воздуха между стеллажами с продуктами. Установку эксплуатировать при температуре окружающей среды свыше 32°C запрещается.

	Утечка фреона (срабатывает защита по низкому давлению)	Проверить доступ воздуха через конденсатор; при необходимости продуть. Обеспечить зазор между вентиляторной решеткой и потолком 400...600мм. Проверить работу вентилятора конденсатора, неисправность вентилятора устранить. Выявить и устранить утечку фреона из системы. До устранения неисправности включение установки запрещается из-за возможного отказа.
--	--	---

8.4.5 Техническое обслуживание

ВНИМАНИЕ! Категорически запрещается открывать переднюю панель, когда холодильная машина под напряжением!

Бесперебойная и эффективная работа изделий обеспечивается системой планово-предупредительных мероприятий по уходу, надзору, диагностике и всех видов ремонтов, проводимых в плановом порядке в установленные сроки и направленных на поддержание оборудования в исправном состоянии.

Перечень работ по техническому обслуживанию

№	Наименование работ	Периодичность проведения	Исполнитель работ
1	Очистка узлов от загрязнений (в зависимости от степени загрязнений)	еженедельно	Ответственный сервисный инженер (механик) владельца
2	Осмотр агрегата; электрические измерения параметров питающей сети; проверка уровня масла (по возможности), первичная дефектация; проверка настройки приборов автоматического управления и защиты	ежемесячно	Сервисный центр
3	Проверка надежности крепления узлов холодильной установки, подтяжка всех крепежных элементов	ежемесячно	Сервисный центр
4	Чистка электрооборудования и пуско-защитной аппаратуры, проверка надежности крепления электросоединений, их подтяжка	ежеквартально	Сервисный центр
5	Настройка приборов автоматического регулирования и управления, выполнение работ по уходу за ними	ежемесячно	Сервисный центр
6	Проверка на наличие утечек фреона, устранение их при необходимости	ежемесячно	Сервисный центр
7	Дозаправка системы фреоном, дозаправка компрессора маслом	при необходимости	Сервисный центр
8	Проверка программ электронных приборов и их перенастройка в зависимости от технологических требований	при необходимости	Сервисный центр

ВНИМАНИЕ! При необходимости добавления смазочного масла в компрессор следует заливать его той же марки, которая указана на компрессоре

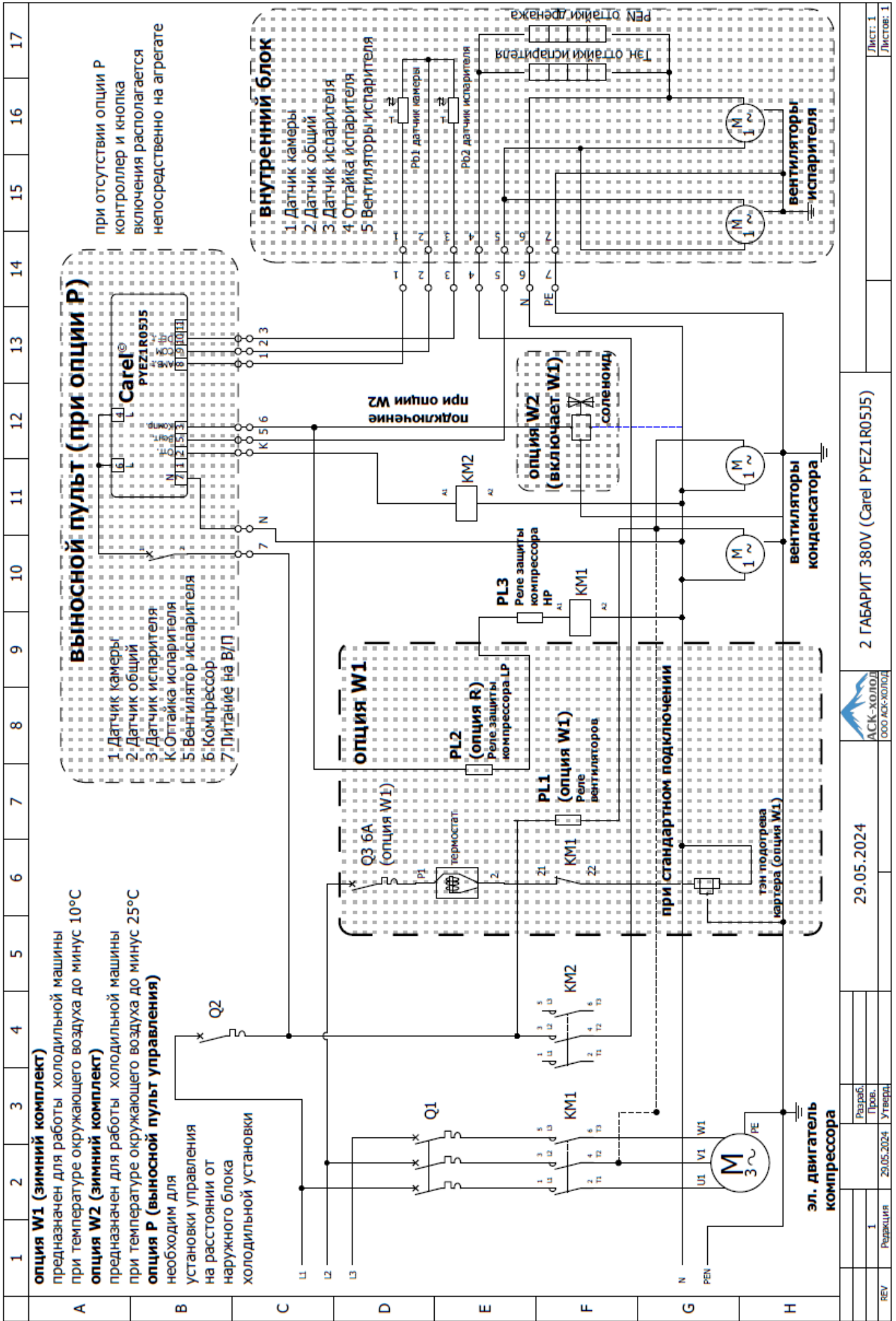

29.05.2024

2 ГАБАРИТ 380V (Carel PYE21R05J5)



REV	1	Разработка	20.05.2024	Утверждение
		Проект		

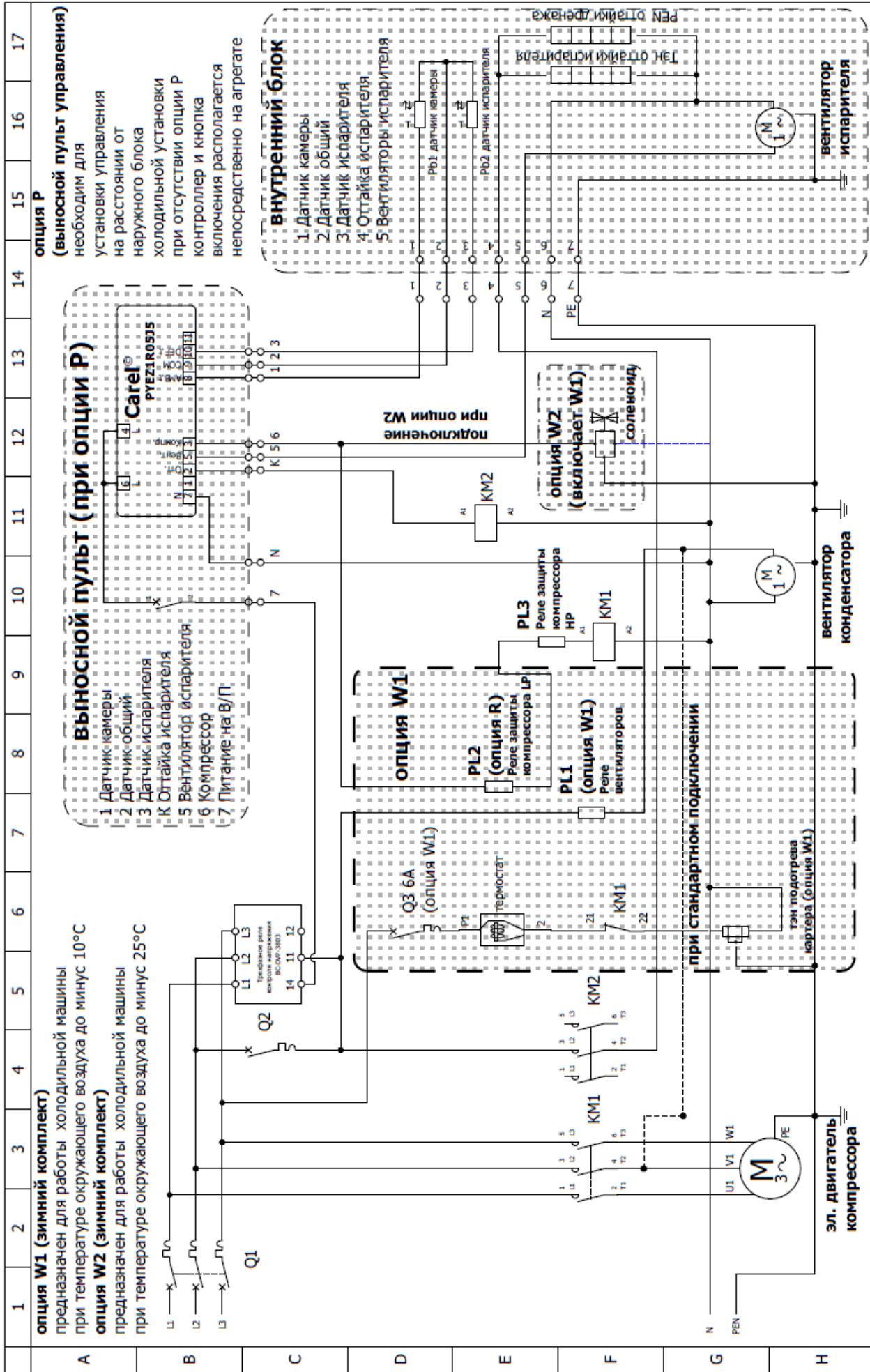

REV	1	Разраб. Прош. Утверд.	29.05.2024	29.05.2024	3 ГАБАРИТ (Carel PYZE1R05J5)	Лист: 1 Листов: 1
Редакция						



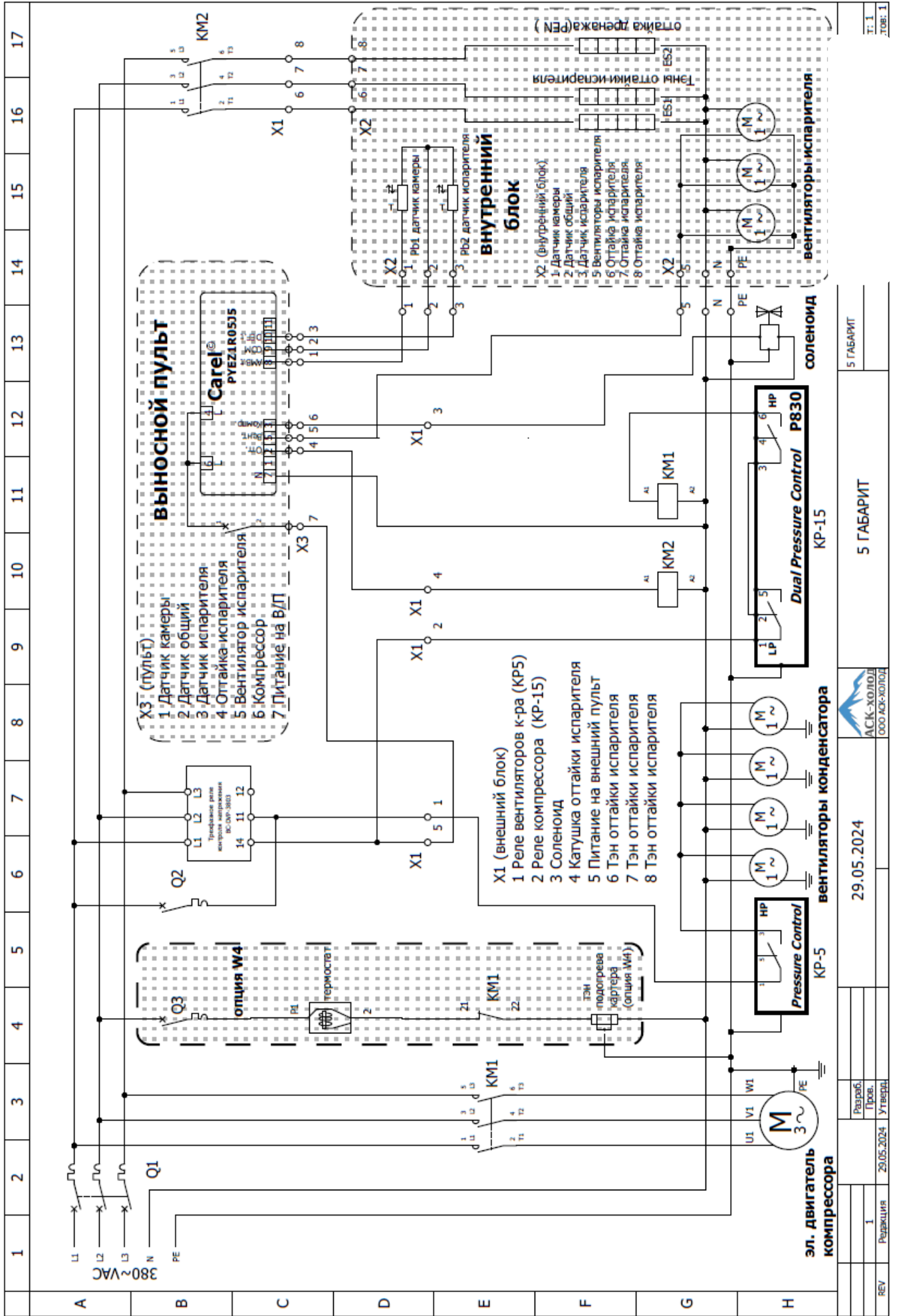

Приложение 3
(Образец)

Город (место) приемки изделия _____

Наименование получателя (организация, предприятие) изделия _____

Адрес получателя и реквизиты _____

" ____ " _____ 20 ____ г.

АКТ ТЕХНИЧЕСКОГО СОСТОЯНИЯ

Настоящий акт составлен _____

(представитель получателя, фамилия, должность)

с участием представителей _____

(фамилия и должность представителя предприятия-изготовителя или представителя заинтересованной организации, дата и номер документа о полномочиях представителей на участие в проверке)

(Письмо о вызове представителя предприятия-изготовителя направлено за № ____ от " ____ " ____ 20 ____ г.)

в том, что при проверке изделия _____ производства _____
(наименование изделия)

(наименование предприятия-изготовителя и его адрес)

с заводским номером изделия _____ выявлено следующее:

1. Условия хранения изделия на складе получателя:

(указать в каких условиях хранится изделие)

2. Состояние тары и упаковки

(указать состояние наружной маркировки, дату вскрытия тары, количество недостающих составных частей, их стоимость, недостатки тары и упаковки)

3. Изделие установлено

(указать, в каких условиях установлено изделие)

4. Монтаж изделия

(указать, кто и когда произвел монтаж, качество монтажа)

5. Состояние изделия и его комплекта поставки

(указать техническое состояние изделия, электрооборудования, состояние защиты и др., заводские номера, дату изготовления)

6. Перечень отклонений (дефектов):

7. Для восстановления изделия необходимо:

Акт составлен " ____ " _____ 20 ____ г.

Подписи:

(Лица, участвовавшие в проверке качества и комплектации изделия)

М.П.

Приложение 4

Таблица параметров контроллера Carel PYEZ1R05J4 PYEZ1R05J5

Описание функций клавиш:

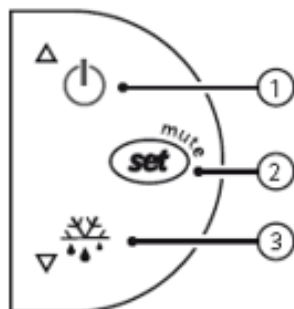

Кнопка	Работа		Запуск	
	Нажатие на отдельную кнопку	Комбинированное нажатие		
	Более 3с. ВКЛ/ВЫКЛ	Показывает температуру датчика размораживания	-	
	Более 3с. Старт/Стоп размораживание		Запускает процедуру сброса параметров	1с показывает версию прошивки
	1с. Показывает <u>уставку</u> . Более 3с доступ к параметрам (пароль 22)	-		

Изменение значения параметров:

Фиксированные параметры

- Минимальное время работы компрессора 1 мин.
- При отсутствии реле размораживания компрессор будет выключен во время размораживания.
- Фиксация показаний при размораживании и снятие фиксации по достижению уставки.
- Задержка тревоги после размораживания 1 час.

Установка заданных значений (уставка температуры):

- Нажать «Set» на 1 сек., через несколько мгновений замигает установленное значение.
- Увеличьте или уменьшите значение при помощи стрелок «Вверх» или «Вниз».
- Нажать «Set» для подтверждения нового значения.

Включение/выключение устройства:

Нажать «Вверх» более 3 сек. Контроль температуры и размораживания выключится и на дисплее отображается OFF попеременно с температурой установленного датчика.

Ручное размораживание (только модели PYEZ1R05J5):

Нажать «Вниз» более 3 сек. (размораживание начнется при соответствии температурных условий).

Отображение значения датчика размораживания (только модели PYEZ1R05J5).

Нажать «Вверх» и «Вниз» вместе.

Доступ к параметрам типа F (часто используемым) и типа C (конфигурация).

- Нажать «Set» более 3 сек. (на дисплее отображается "PS").
- Для доступа к параметрам типа F и C введите пароль 22 при помощи «Вверх» и «Вниз».
- Для доступа к параметрам только типа F нажмите «Set» без ввода пароля.
- Просмотр параметров внутри меню при помощи «Вверх» и «Вниз».

Для отображения/установки значения отображаемого параметра нажать «Set», затем «Вверх» или «Вниз» и затем подтвердите, вернувшись в меню параметров.

Для сохранения новых значений и выхода из меню параметров нажмите «Set» более 3 сек.

Для выхода из меню без сохранения изменений не нажимайте ничего в течение 60 сек.

Таблица тревог:

Код тревоги	LED	Описание	Зависимые параметры
E0	Вкл.	Датчик 1 ошибка (рабочий)	
E1	Вкл.	Датчик 2 ошибка (размораживание)	(d0=0/1)
L _o	Вкл.	Тревога низкой температуры	(AL Ad A0)
H _i	Вкл.	Тревога высокой температуры	(AH Ad A0)
EE	Вкл.	Ошибка параметров устройства	
EF	Вкл.	Ошибка рабочих параметров	

Сводная таблица параметров PYZ1R05J5:

Код	Описание	Тип	Мин	Макс	По умолчанию	Ед.изм.
PS	Пароль.	F	0	99	22	
-C1	Датчик 1 коррекция.	F	-20	20	0,0	°C
-C2	Датчик 2 коррекция.	F	-20	20	0,0	°C
St	Рабочая точка.	F	-50	90	4,0	°C
rd	ДЕНЬ дифференциал.	F	0	19	2,0	°C
c0	Задержка запуска компрессора и вентилятора при включении.	C	0	99	0	Мин.
c2	Минимальное время ВЫКЛ. компрессора.	C	0	99	5	Мин.
d0	Тип размораживания: 0 - ТЭН размораживания (по температуре); 1 - Горячий газ (по температуре); 2 - ТЭН размораживания (по времени); 3 - Горячий газ (по времени); 4 - ТЭН размораживания с контролем температуры.	C	0	4	0	
dl	Интервал размораживания.	C	0	24	8	Час
dt	Температура окончания размораживания.	C	-50	90	12	°C
dP	Максимальная продолжительность размораживания.	C	1	99	30	Мин.
dd	Время стока конденсата.	C	0	15	2	Мин.
A0	Дифференциал тревоги температуры и вентилятора (если ≤0 то AL и AH абсолютное, если >0 AL и AH относительно рабочей точки).	C	-20	20	2,0	°C
AL	Порог тревоги низкой температуры (если A0≤0.AL=-50 тревога отменена, если A0>0 AL=0 тревога отменена).	C	-50	90	-50	°C
AH	Порог тревоги высокой температуры (если A0≤0.AH=90 тревога отменена, если A0>0 AH=0 тревога отменена).	C	-50	90	90	°C
Ad	Задержка тревоги температуры.	C	0	99	0	Мин.
A4	Дверь относительно управления вентилятором и освещением: 0 - Вход не используется 1 - Открытие двери – Выключение вентилятора. 2 - Открытие двери – Включение освещения. 3 - Открытие двери – Отображение на дисплее “d0”, Выключение/Выключение освещения с кнопок. 4 - Открытие двери – Отображение на дисплее “EA”: Выключение компрессора. Выключение/Выключение освещения с кнопок.	C	0	4	0	
A7	Задержка внешней тревоги.	C	0	199	0	Мин.
F0	Наличие управления вентилятора.	C	0	1	0	
F1	Температура выключения вентилятора.	F	-50	99	5	°C
F2	Выкл. вентилятора при Выкл. компрессора.	C	0	2	1	
F3	Состояние вентилятора при размораживании.	C	0	1	1	
Ed	Время стока конденсата.	C	1	15	0	Мин.
F4	Задержка Вкл. Вентилятора.	C	1	99	3	Сек.
F5	Вентилятор-Непрерывный Цикл (Если F2=2) время Вкл.	C	1	99	5	Мин.
F6	Вентилятор-Непрерывный Цикл (Если F2=2) время Выкл.	C	1	99	5	Мин.
r1	Мин. рабочей точки доступной пользователю.	C	-50	r2	-50	°C
r2	Макс. рабочей точки доступной пользователю.	C	r1	90	90	°C
H0	Настройка сетевого адреса	C	0	207	1	

Приложение 5

Инструкция по управлению электронного блока

ПАСПОРТ

(Руководство по эксплуатации)

Трёх фазное реле контроля напряжения BC-DVP-3803

1. НАЗНАЧЕНИЕ ИЗДЕЛИЯ

Реле контроля напряжения BC-DVP-3803 предназначено для контроля качества напряжения 3-х фазной сети (пропадание фазы, последовательность фаз, асимметрия и падение/повышения напряжения)

2. ПРИЕМКА И ИСПЫТАНИЯ

Продукция, указанная в данном паспорте, изготовлена, испытана и принята в эксплуатацию в соответствии с действующей технической документацией завода-изготовителя

3. СРОК СЛУЖБЫ И УТИЛИЗАЦИЯ

Срок службы реле контроля напряжения – 10 лет
Средняя наработка на отказ – не менее 1000 000 циклов
После чего делается заключение по его дальнейшей эксплуатации или утилизации. Утилизация реле контроля напряжения производится согласно пользовательским требованиям нормативных актов и установленным на предприятии порядком.

В соответствии с Законом РФ №96-ФЗ «Об охране атмосферного воздуха», №89-ФЗ «Об отходах производства и потребления», №52-ФЗ «О санитарно-экологическом благополучии населения»

4. ОБОЗНАЧЕНИЕ И МАРКИРОВКА

Расшифровка обозначения реле контроля напряжения

BC DVP 3803

1. BC – торговая марка бестол
2. DVP – Digital Voltage Protector
3. 3803 – трех фазное напряжение, 380 – 420 В

5. СЕРТИФИКАТ / ДЕКЛАРАЦИЯ СООТВЕТСТВИЯ

Сертификат соответствия
№ ЕАЭС RU С-СН.НВ29.В.01141/20
Серия RU № 0298537
Срок действия с 23.11.2020 по 22.11.2025 включительно



6. ОПИСАНИЕ РАБОТЫ И ТЕХНИЧЕСКИЕ ПАРАМЕТРЫ

■ Характеристики

- Компактный модульный корпус 43 мм
- Микропроцессорная технология обеспечивает высокую точность и надежную защиту
- Встроенный LCD-дисплей и клавиатура для точной цифровой настройки
- Регулируемое повышенное / пониженное напряжение, дисбаланс фаз
- Независимое регулируемое время задержки для перенапряжения, пониженного напряжения, дисбаланса напряжения, потери фазы и последовательности фаз
- Настраиваемый способ сброса: автоматический / ручной
- 1 НО и 1 перекл. контакт
- Запись последних 3-х аварий



■ Защитные функции

- Пропадание фазы (обрыв)
- Последовательность фаз
- Дисбаланс напряжения (асимметрия)
- Повышенное напряжение
- Пониженное напряжение

■ Применение

- Насосы
- Вентиляторы
- Холодильное оборудование
- Воздуходувки
- Электродвигатели
- Компрессоры
- Лифты, подъемники
- Крапы
- Горные экскаваторы и конвейеры

■ Данные для заказа

Модель	Номинальное напряжение	Рабочий диапазон
BC-DVP-3803	~ 208 - 480 В, 50/60 Гц	~ 150 - 600 В

■ Технические данные

Рабочий диапазон	~ 150 - 600 В
Рабочая частота	50/60 Гц
Погрешность измерения	≤1% всего диапазона регулирования
Срок службы	10 лет
Тип выходов реле	1 НО и 1 перекл. контакт
Допустимая нагрузка на контакты	6 А, ~250 В/≈30 В (актив. нагрузка)
Степень защиты	IP 20
Условия эксплуатации	-25°C..65°C, ≤85%RH, без конденс.
Механическая прочность	1 000 000 циклов
Диэлектрическая прочность	> 2кВ AC 1мм
Масса	130 г
Размеры (В x Ш x Г)	80x43x54 мм
Монтаж	DIN-рейка 35 мм

■ Вид передней панели



- Сброс/Тест
- Увеличение значения
- Уменьшение значения
- Выбор параметра настройки

Индикация на дисплее	Описание
000000	Код функции (см. Метод настройки параметра)
380 _v	Линейное напряжение
A B C	Индикация фаз, прокрутка (↕)
SET	Индикация установки параметров
U>	Индикация аварии или установки превышения напряжения
U<	Индикация аварии или установки понижения напряжения
ASYM	Индикация асимметрии или установки фазового дисбаланса
SEQ	Индикация сбоя или настройки последовательности фаз
LOSS	Индикация обрыва фазы

■ Методика настройки параметров

Нажмите и удерживайте кнопку ESC в течение 3-х секунд, чтобы войти в меню настроек, затем нажмите ESC ещё раз для перехода к следующему параметру, кнопками UP / DN настройте требуемое значение. Длительное нажатие на кнопки UP / DN ускорит увеличение или уменьшение значения.

Нажмите ESC для выхода из настроек.

Индикация	Параметры	Диапазон настроек	Знач. по умолч.
437 V	Порог превышения напряжения	200-600 V OFF*	437 V
5.0 s	Время задержки аварии при превышении напряжения	0,1...999 с	5 с
323 V	Порог понижения напряжения	OFF 150-500 V	323 V
5.0 s	Время задержки аварии при понижении напряжения	0,1...999 с	5 с
$HYS 5 \text{ V}$	Гистерезис настройки напряжения	1...20 V	5 V
15%	Соотношение дисбаланса фазного напряжения	1%...50% OFF*	15%
5.0 s	Время задержки асимметрии фазного напряжения	0,1...999 с	5 с
$HYS 2 \%$	Гистерезис настройки асимметрии фаз	1%...10%	2%
0.5 s	Время задержки обрыва фазы	0,1...30 с OFF	0,5 с

Продолжение на следующей странице ...

■ Задержка запуска / задержка включения питания

Если установлено время задержки пуска, задержка активируется при включении питания, на дисплее появится «Пуск» и время обратного отсчёта. По истечении времени обратного отсчёта дисплей перейдёт в рабочий режим и будет показывать текущее напряжение.



■ Тестовый режим

Внимание. Тестовый режим неёт исключительно вспомогательную функцию и используется для проверки работоспособности внутреннего реле. При использовании этого режима, убедитесь, что питающее напряжение в норме и нет аварийной ситуации. Не соблюдение данной инструкции может привести к повреждению оборудования.

Удерживайте кнопку ESC больше 3-х секунд для активации тестового режима, по истечении 3-х секунд отключатся все управляющие контакты. На дисплее будет отображаться «Test» и время обратного отсчёта, по завершении теста дисплей покажет «End». При нажатии кнопки ESC , прибор возвращается в режим отображения напряжения. До истечения 3 секунд, нажатие кнопки ESC блокирует тестовый режим и возвращается к показанию текущего напряжения.



■ Размеры (мм)

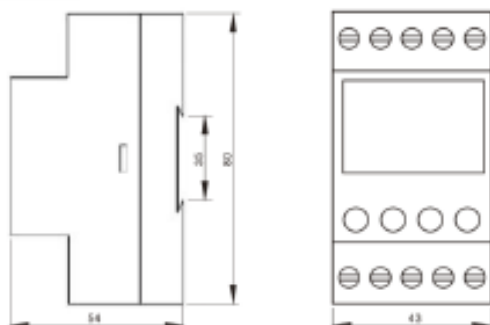

■ Методика настройки параметров (Продолжение)

Индикация	Параметры	Диапазон настроек	Знач. по умолч.
0.5 s	Время задержки нарушения последовательности фаз	0,1...30,0 с OFF	0,5 с
$Start 0 \text{ s}$	Время задержки запуска	0...999 с*	0 с
$rst 0n$	Режим автоматического сброса	ON/OFF	ON
$rst 5.0 \text{ s}$	Время автоматического сброса	0,1...999 с	5 с
$dFlt No$	Восстановление значений по умолчанию	YES/NO	NO
$rst 5.0 \text{ s}$	Версия прошивки	ver. 5.0	----
End	выход	----	----

Примечания:

- «ON» - включение функции, «OFF» - отключение функции.
- Соотношение асимметрии фаз (%) = $(|U_{\text{Lmax}} - U_{\text{min}}| / U_{\text{nom}}) \times 100\%$
- Время задержки запуска эквивалентно времени задержки включения.
- Зависит времени и счётчика работы и ошибок будут очищены при активации этой функции — YES.
- Если в течение 30 секунд не производится никаких действий прибор автоматически выйдет из меню настроек.

■ Журнал истории ошибок

При нажатии кнопки ESC более 3 секунд, на дисплее отобразится самая последняя причина неисправности и напряжение отсчёта. Нажмите кнопку ESC для продолжения проверки последних ошибок. Кнопками UP или DN перейдите к отображению двух других линейных напряжений. Нажмите кнопку ESC после просмотра «Log3» для выхода из меню ошибок или кнопку ESC для прямого выхода.

Старая запись неисправности перезаписывается, когда число ошибок в памяти прибора превышает три.



■ Схема подключения

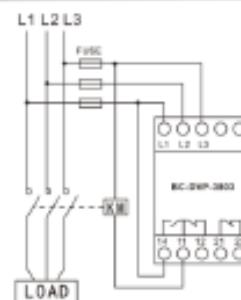

Изготовитель:

Wenzhou Gimi Power Automation Co., Ltd.
No. 62, Kaifa Road, Baitawang Industrial Ditrict,
Beibaixiang Town, Yueqing City, Zhejiang Province, China, tel: +86-577-57198185

Импортер:

ООО "Сервис техники охлаждения и технологий"
196084, РОССИЯ, Санкт-Петербург, улица Киевская, дом 3, литер А,
помещение 82-Н1 тел +7 (812) 706-04-01

Приложение 6



ЕВРАЗИЙСКИЙ ЭКОНОМИЧЕСКИЙ СОЮЗ ДЕКЛАРАЦИЯ О СООТВЕТСТВИИ

Заявитель ОБЩЕСТВО С ОГРАНИЧЕННОЙ ОТВЕТСТВЕННОСТЬЮ "АСК-ХОЛОД"

Место нахождения (адрес юридического лица): 425000, Россия, Республика Марий Эл, город Волжск, улица Луговая, дом 22

Адрес места осуществления деятельности: 425000, Россия, Республика Марий Эл, город Волжск, улица Промышленная 4-я, дом 7а

Основной государственный регистрационный номер 1121224002283.

Телефон: 78432122310 Адрес электронной почты: Ask-holod@mail.ru

в лице Директора Каримуллина Артема Ильгизаровича

заявляет, что Установки холодильные промышленные: холодильные агрегаты с маркировкой «АСК».

Изготовитель ОБЩЕСТВО С ОГРАНИЧЕННОЙ ОТВЕТСТВЕННОСТЬЮ "АСК-ХОЛОД"

Место нахождения (адрес юридического лица): 425000, Россия, Республика Марий Эл, город Волжск, улица Луговая, дом 22

Адрес места осуществления деятельности по изготовлению продукции: 425000, Россия, Республика Марий Эл, город Волжск, улица Промышленная 4-я, дом 7а

Продукция изготовлена в соответствии с ТУ 3644-001-12902653-2015 "Агрегаты холодильные".

Код (коды) ТН ВЭД ЕАЭС: 8418690008, 8418999000

Серийный выпуск

соответствует требованиям

Технического регламента Таможенного союза "О безопасности низковольтного оборудования" (ТР ТС 004/2011)

Технического регламента Таможенного союза "О безопасности машин и оборудования" (ТР ТС 010/2011)

Технического регламента Таможенного союза "Электромагнитная совместимость технических средств" (ТР ТС 020/2011)

Декларация о соответствии принята на основании

протокола приемо-сдаточных испытаний № 495 от 02.03.2021 года; обоснования безопасности; руководства по эксплуатации, совмещенного с паспортом

Схема декларирования соответствия: 1д

Дополнительная информация

ГОСТ Р МЭК 60204-1-2007 "Безопасность машин. Электрооборудование машин и механизмов. Часть 1.

Общие требования", ГОСТ 30804.6.2-2013 (IEC 61000-6-2:2005) "Совместимость технических средств электромагнитная. Устойчивость к электромагнитным помехам технических средств, применяемых в

промышленных зонах. Требования и методы испытаний" раздел 8, ГОСТ 30804.6.4-2013 (IEC 61000-6-4:2006) "Совместимость технических средств электромагнитная. Электромагнитные помехи от

технических средств, применяемых в промышленных зонах. Нормы и методы испытаний" раздел 7, ГОСТ 12.2.003-91 "Система стандартов безопасности труда. Оборудование производственное. Общие требования

безопасности" раздел 2. Условия хранения продукции в соответствии с требованиями ГОСТ 15150-69. Срок хранения (службы, годности) указан в прилагаемой к продукции эксплуатационной документации.

Декларация о соответствии действительна с даты регистрации по 04.03.2026 включительно.

(подпись)



Каримуллин Артем Ильгизарович

(Ф.И.О. заявителя)

Регистрационный номер декларации о соответствии: ЕАЭС N RU Д-RU.PA01.B.34746/21

Дата регистрации декларации о соответствии: 09.03.2021



ИЗГОТОВИТЕЛЬ

ООО «АСК-холод» Республика Марий Эл, г. Волжск, ул. 2я Промышленная, д. 5а

www.askholod.ru

Ваши отзывы и пожелания по работе холодильных машин АСК

направлять на электронную почту

info@askholod.ru (в теме указать «ОТЗЫВ»)